

Fuel Pressure Regulator Mini 50

Pressure range: 5,0 bar



Mechanical Data	
Supply	24.6 mm, O-ring
Reflow	9.15 mm, O-ring
Reflow quantity	min. 15 l/h, max. 220 l/h
Set pressure	500 kPa
Set pressure accuracy	2 %
Linearity	1 %
External leak	no fuel leakage at 500 kPa
Bust pressure	> 1,500 kPa

Description	
Sheet steel housing with manifold connection	

Part Number	
Mini 50 (incl. filter screen)	B 280 550 113-03

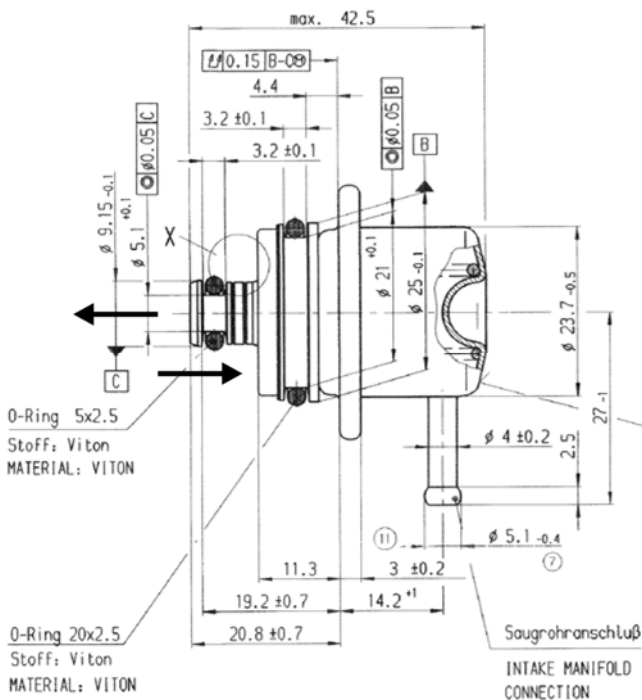

Erledigung durch Kunden Effect by customer

- O-Ringe leicht mit sauberem Motorenöl einölen
Oil O-rings lightly with clean engine oil
- Nach der Montage an Kraftstoffzuteiler ist Dichtheitsprüfung durchzuführen
Leaktest after installation
- Bei Ausbau und Wiederverwendung des Druckreglers müssen die O-Ringe überprüft werden
When the pressure regulator is removed and will be reused, the O-rings must be checked
- Betrieb des Druckreglers mit Luft ist unzulässig
Operation with air is not allowed